



ACTUATECH

ACTUATOR TECHNOLOGY

IT

EN

DE

FR

ES

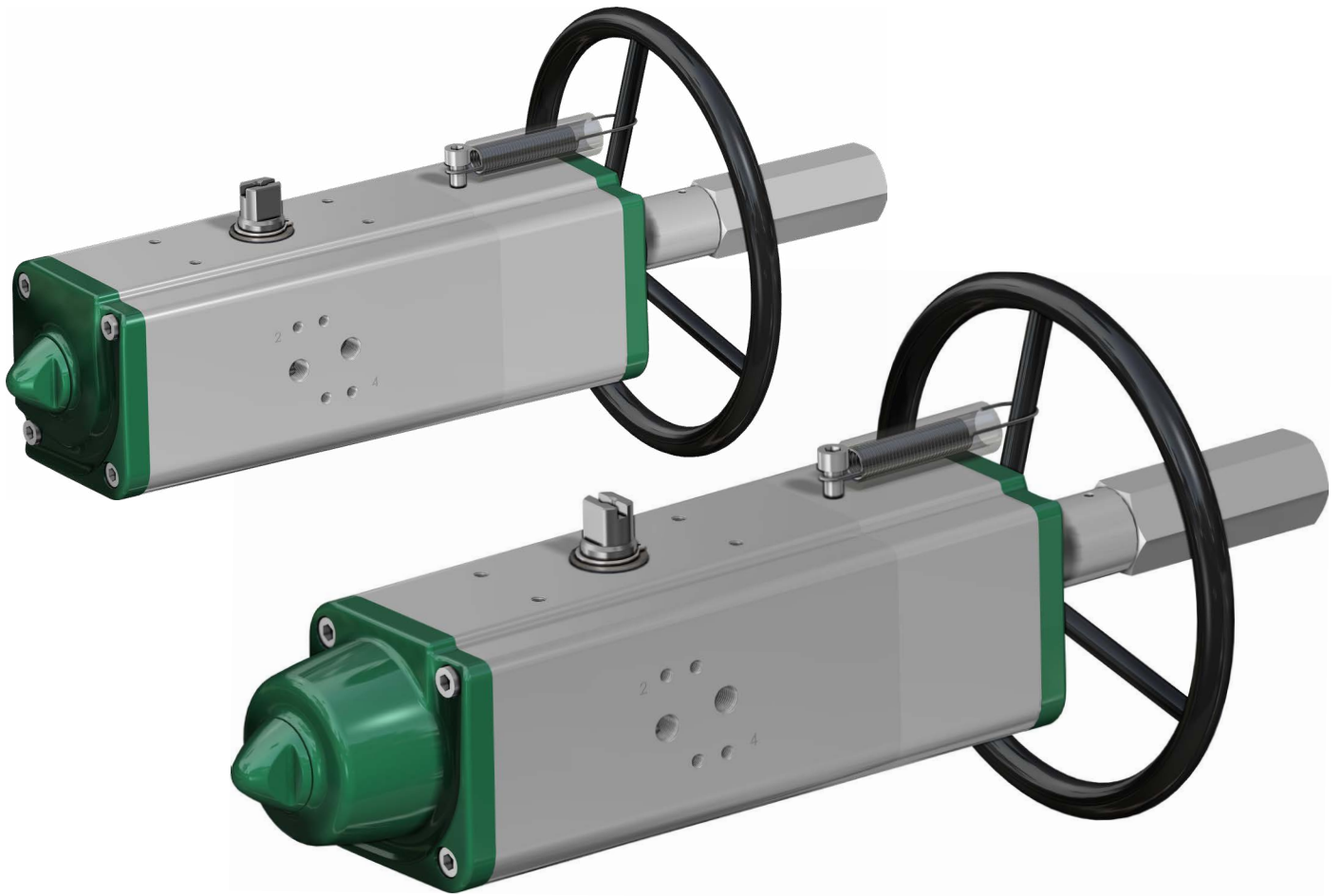

MANUEL D'UTILISATION

ACTIONNEUR PNEUMATIQUE À COMMANDE MANUELLE
MODÈLE AVEC PROTECTION COMPLÈTEMENT EN ALUMINIUM

GDV 60 - GDV 3840 / GSV 30 - GSV 1920

ACTUATECH S.p.A

Via S. Lorenzo, 70, 25069 Villa Carcina (BS) Italy · Ph. +39 030 8908142 · Fax +39 030 8908143 · actuatech@actuatech.com · www.actuatech.com

Rif. MAN81166 - 02/21

FR - 1

TABLE DES MATIÈRES:

	Pag.
1. CARACTÉRISTIQUES GÉNÉRALES	2
2. FICHES DE DONNÉES	3
3. DESCRIPTION FONCTIONNELLE	4
4. AVERTISSEMENTS	6
5. DESCRIPTION DE LA PIÈCE	7
6. DÉPANNAGE	8
7. ÉLIMINATION 	8

 **Écologique:** sous l'icône de la feuille verte vous trouverez les instructions pour une manipulation correcte et écologique du produit.

ACTUATECH se réserve le droit d'apporter, à tout moment, des modifications à toutes les spécifications et données incluses dans ce manuel, dans le but d'améliorer la qualité et la performance de ses produits.

1. CARACTÉRISTIQUES GÉNÉRALES

ACTUATECH produit des volants de commande manuelle pour une large gamme d'actionneurs pneumatiques angulaires. Les actionneurs dotés d'une commande manuelle sont disponibles en version double-effet « GDV » ou en version torsion de retour « GSV ».

Le principe d'une commande manuelle à volant est de permettre d'ouvrir et de fermer la soupape raccordée à l'actionneur lorsque cette opération ne peut pas être effectuée par une commande à distance.

L'actionneur à commande manuelle ACTUATECH est lui-même équipé d'un volant pour les opérations manuelles et ne nécessite aucun réducteur débrayable supplémentaire. Cette solution assure un format compact et un système plus léger sur la soupape.

Quand l'actionneur est commandé manuellement, il peut être verrouillé en position Ouvert/Fermé.

Les versions d'actionneurs utilisées pour les températures basses et élevées permettent de respectivement de travailler à des températures allant jusqu'à -50 °C et +150 °C grâce à une méthode de lubrification et à des joints adaptés.

L'entretien doit être exclusivement effectué par un membre du personnel ACTUATECH qualifié.

Ce manuel d'utilisation contient des informations importantes concernant le fonctionnement de l'actionneur à commande manuel ACTUATECH, son installation, son entretien et son stockage.

Merci de lire attentivement ce manuel avant de procéder à l'installation et veuillez le conserver dans un endroit sûr afin de pouvoir vous y reporter plus tard.

2. FICHES DE DONNÉES

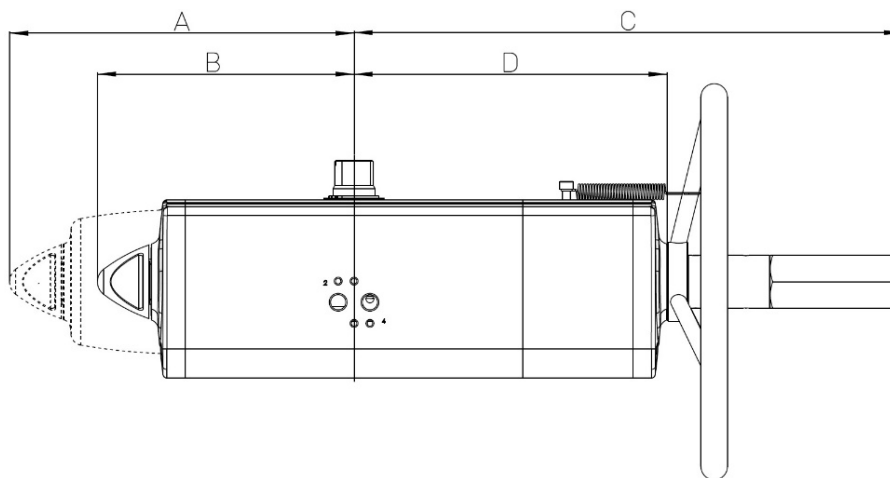

Toutes les dimensions sont indiquées en millimètres, si des informations venaient à manquer, merci de vous reporter au catalogue standard.

DOUBLE EFFET	COUPLE NOMINAL (Nm)	ISO BRIDE	CARRÉE	Ø VOLANT	Efforts à la jante (N) Pour obtenir un couple nominal	Poids (Kg)	Nombre de tours théoriques pour fermer/ouvrir en partant du point mort	A	B	C	D
GDV60	60	F05-F07	14	180	19.3	2.8	11	-	99	263.3	137.6
GDV106	106	F05-F07	17	180	27.8	4	13	-	118.5	279.3	154.8
GDV120	120	F05-F07	17	180	33.8	4.5	14	-	122.1	288.4	163.9
GDV180	180	F07-F10	22	220	44.1	6	16	-	144.9	338.1	183.5
GDV240	240	F07-F10	22	220	54.5	8	18	-	156.8	353.7	199.1
GDV360	360	F07-F10	22	300	67.5	10.2	15	-	169.6	398	220.8
GDV480	480	F10-F12	27	300	83.3	13.2	16	-	193.8	440.6	236.4
GDV720	720	F10-F12	27	350	108.8	17.8	19	-	216.6	503.5	282.3
GDV960	960	F10-F12 / F14	36	350	128.6	23.8	20	-	239.7	518.3	297.1
GDV1440	1440	F12 / F14	36	400	133.5	33.6	25	-	283.5	636.4	365.6
GDV1920	1920	F12-F16 / F14	46	400	162.5	43	26	-	300.4	653.7	382.9
GDV3840	3840	F16	46	575	243.5	75	30	-	353.3	890.2	537.5

SIMPLE EFFET	COUPLE NOMINAL (Nm)	ISO BRIDE	CARRÉE	Ø VOLANT	Efforts à la jante (N) Pour obtenir un couple nominal	Poids (Kg)	Nombre de tours théoriques pour fermer/ouvrir en partant du point mort	A	B	C	D
GSV30	30	F05-F07	14	180	19.3	3.2	11	129.4	-	263.3	137.6
GSV053	53	F05-F07	17	180	27.8	4.5	13	152.1	-	279.3	154.8
GSV060	60	F05-F07	17	180	33.8	5.3	14	169.3	-	288.4	163.9
GSV090	90	F07-F10	22	220	44.1	6.8	16	196.8	-	338.1	183.5
GSV120	120	F07-F10	22	220	54.5	9	18	204.8	-	353.7	199.1
GSV180	180	F07-F10	22	300	67.5	11.7	15	237	-	398	220.8
GSV240	240	F10-F12	27	300	83.3	15.2	16	260.2	-	440.6	236.4
GSV360	360	F10-F12	27	350	108.8	19.5	19	306.6	-	503.5	282.3
GSV480	480	F10-F12 / F14	36	350	128.6	28.1	20	324.1	-	518.3	297.1
GSV720	720	F12 / F14	36	400	133.5	38.8	25	399	-	636.4	365.6
GSV960	960	F12-F16 / F14	46	400	162.5	50.6	26	414	-	653.7	382.9
GSV1920	1920	F16	46	575	243.5	91	30	509	-	890.2	537.5

3. DESCRIPTION FONCTIONNELLE

NB : AVANT D'UTILISER LA COMMANDE MANUELLE, ASSUREZ-VOUS QUE L'ACTIONNEUR N'EST PAS SOUS PRESSION.

1. Retirez le bouchon pour vous assurer que l'actionneur n'est pas sous pression
2. Engagez la commande manuelle et utilisez-la comme il se doit
3. Désengagez la commande manuelle (point mort)

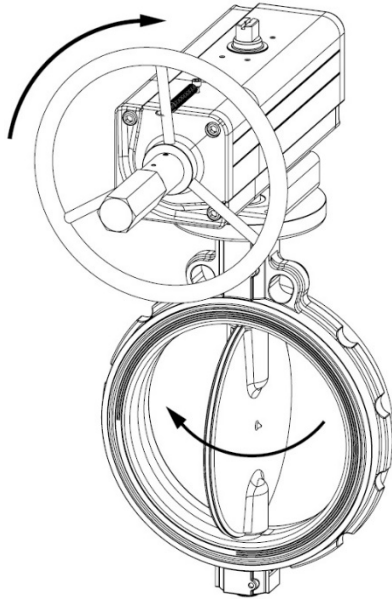

POUR FERMER LA SOUPE

Pour fermer la soupape, tournez le volant dans le sens des aiguilles d'une montre*.

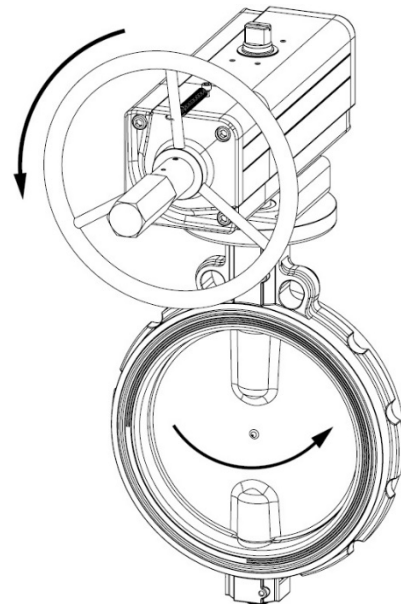

POUR OUVRIR LA SOUPE

Pour ouvrir la soupape, tournez le volant dans le sens inverse des aiguilles d'une montre.*

*pour les actionneurs standards.

NB : Avant la mise en service, appuyez sur le bouton ON-OFF pour s'assurer que l'actionneur a bien été éteint.

NB : LORSQUE L'ACTIONNEUR A ÉTÉ UTILISÉ MANUELLEMENT, IL CONVIENT DE SE REMETTRE SUR LE POINT MORT AVANT DE COMMENCER UNE UTILISATION NORMALE.

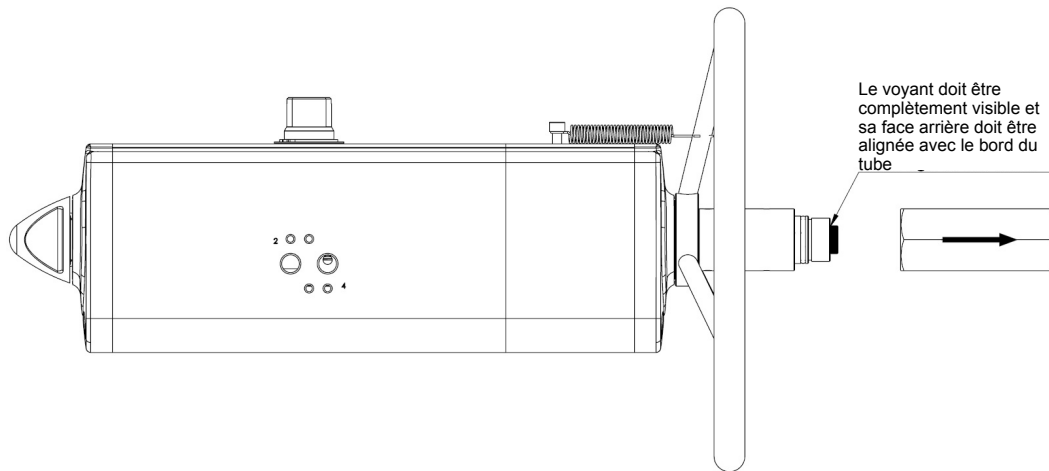

POINT MORT

Lorsque la vis est au point mort, le vérin peut se déplacer librement et l'actionneur peut être entraîné par un système pneumatique.

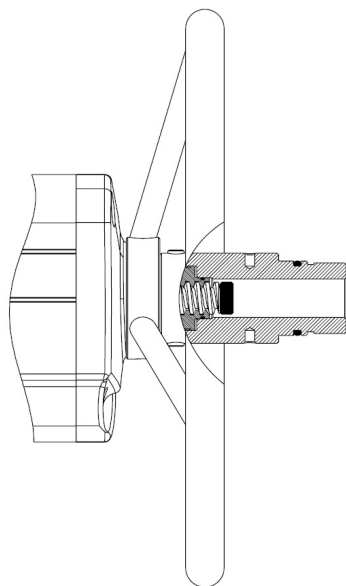

FONCTIONNEMENT MANUEL

GDV : Lorsque le volant est tourné dans le sens inverse des aiguilles d'une montre, il pousse la vis et le vérin vers l'intérieur. La soupape s'ouvre.

GSV : Lorsque le volant est tourné dans le sens des aiguilles d'une montre, il pousse l'indicateur et le vérin vers l'intérieur. La soupape se ferme.

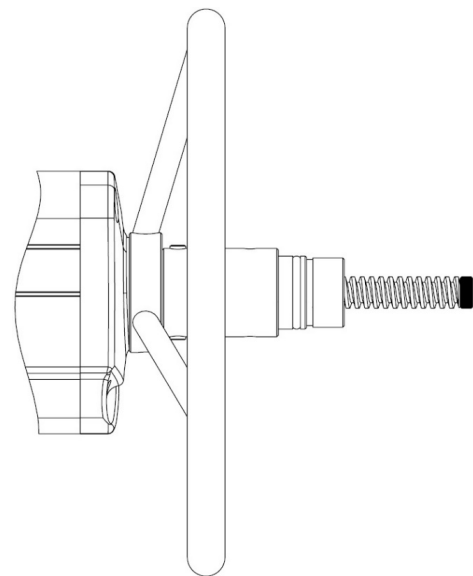

FONCTIONNEMENT MANUEL

GDV : Lorsque le volant est tourné dans le sens des aiguilles d'une montre, la vis et le vérin sont tirés vers l'extérieur. La soupape se ferme.

GSV : Lorsque le volant est tourné dans le sens inverse des aiguilles d'une montre, la vis et le vérin sont tirés vers l'extérieur.

4. AVERTISSEMENTS

a) Ne pas le démonter avec les ressorts comprimés à l'intérieur.

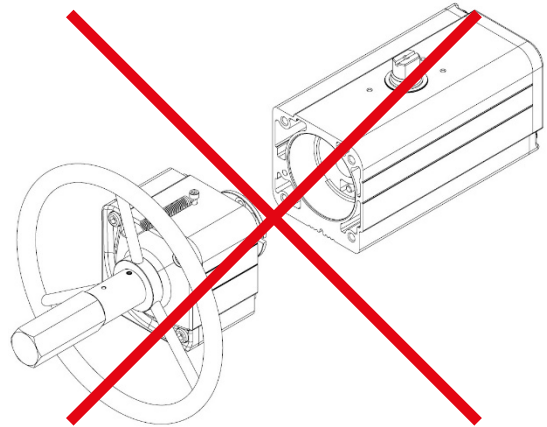
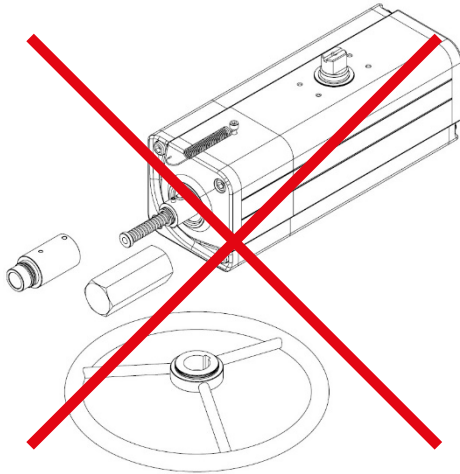

b) Ne pas utiliser de leviers ou de barres.

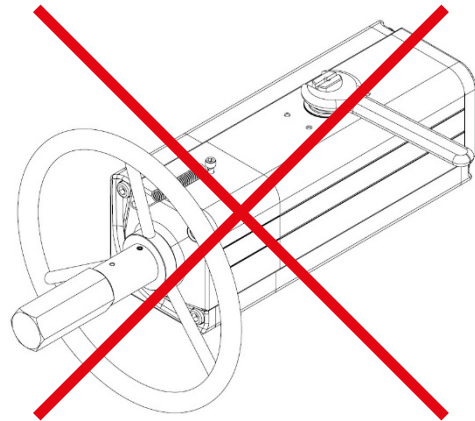
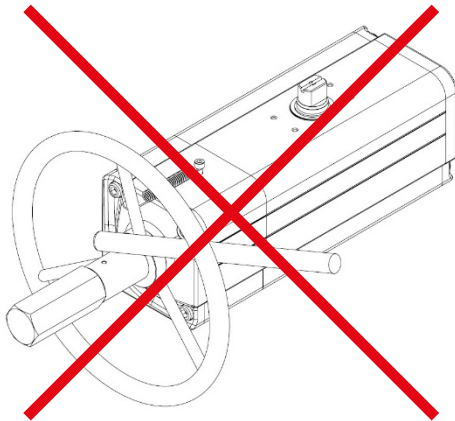

c) Ne pas utiliser le volant pour soulever l'actionneur.

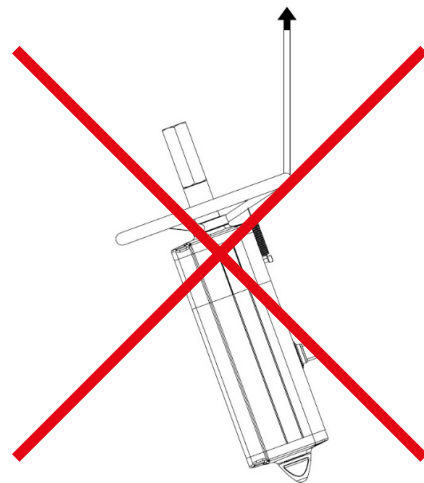
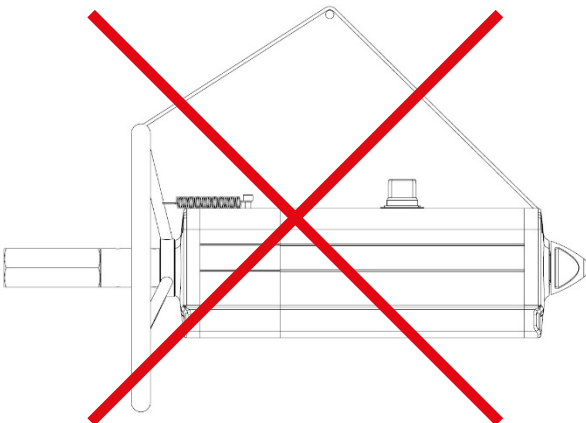

Avertissement: Pour des applications en matière de sécurité (SIL, niveau d'intégrité de sécurité), il est déconseillé d'utiliser la commande manuelle pour contourner une fonction de sécurité. Dans cette application, pour éviter toute utilisation non autorisée, la commande manuelle est équipée d'un dispositif de verrouillage.

5. DESCRIPTION DE LA PIÈCE

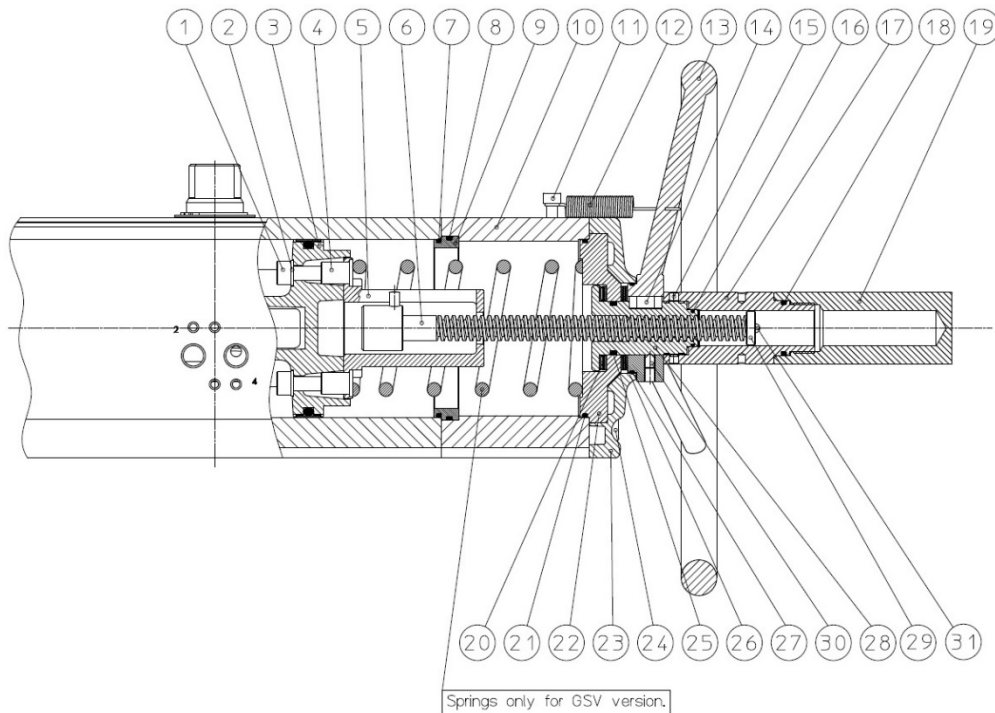

Pos.	DÉSIGNATION	Q.	MATÉRIAU	NORMES
1	Vis	2	Acier inoxydable	AISI 304 DIN 1.4301
2	Joint collé	2	Alliage acier + caoutchouc nitrile	-
3	Vérin (modifié)	1	Alliage aluminium	EN AB 46100
4	Douille taraudée (uniquement pour les versions GDV480-GSV240)	2	Acier inoxydable	AISI 303 DIN 1.4305
5	Capuchon ressort spécial	1	Alliage aluminium	EN AW 6060 anodisé
6	Vis de manoeuvre (droite GDV - gauche GSV)	1	Alliage acier	-
7	Joint torique (pour certaines versions)	1	Caoutchouc nitrile	-
8	Joint torique	1	Caoutchouc nitrile	-
9	Bague de centrage (pour certaines versions)	1	Alliage aluminium	EN AW 6060 anodisé
10	Entretoise cylindrique	1	Alliage aluminium	EN AW 6063 anodisé
11	Vis	1	Acier inoxydable	AISI 304 DIN 1.4301
12	Ressort	1	Acier inoxydable	-
13	Volant de manoeuvre	1	Alliage acier	Fe37A verni
14	Clé	1	Alliage acier	UNI 6604
15	Vis	1	Acier inoxydable	AISI 304 DIN 1.4301
16	Joint torique	1	Caoutchouc nitrile	-
17	Tube de protection	1	Alliage aluminium	EN AW 6060 anodisé
18	Joint torique	1	Caoutchouc nitrile	-
19	Tube de protection amovible	1	Alliage aluminium	EN AW 6060 anodisé
20	Roulement à rouleaux	1	Alliage acier	-
21	Joint torique	1	Caoutchouc nitrile	-
22	Bride	1	Alliage aluminium	EN AW 6060 nickelé
23	Capuchon (Modifié)	1	Alliage aluminium	EN AB 46100 verni
24	Vis	4	Acier inoxydable	AISI 304 DIN 1.4301
25	Joint torique	1	Caoutchouc nitrile	-
26	Roulement à rouleaux	1	Alliage acier	-
27	Joint torique	1	Caoutchouc nitrile	-
28	Écrou de manoeuvre en plomb (droite GDV - gauche GSV)	1	Alliage acier	-
29	Indicateur	1	Alliage aluminium	EN AW 6060 verni
30	Vis	1	Acier inoxydable	AISI 304 DIN 1.4301
31	Rivet	1	Alliage acier	UNI 7346

NB : Dans le cas d'actionneurs pour températures basses ou élevées, les pistons et le matériau du joint torique sont différents de ceux de l'actionneur standard.

6. DÉPANNAGE

CONSÉQUENCES POTENTIELLES D'UNE DÉFAILLANCE	CAUSES POTENTIELLES D'UNE DÉFAILLANCE	SOLUTION
Difficulté à effectuer les opérations manuelles	Soupape bloquée	Réparer ou remplacer la soupape
	Présence de particules à l'intérieur de l'actionneur due à une mauvaise filtration de l'air	Vérifier l'état du système d'alimentation en air et contacter ACTUATECH
	L'actionneur est pressurisé	Déconnecter l'alimentation en air

7. ÉLIMINATION

Nos produits sont conçus de manière à ce que lorsque leur cycle de vie se termine, ils puissent être complètement démontés, en séparant les différents matériaux pour une élimination et/ou récupération appropriées. Tous les matériaux ont été sélectionnés pour minimiser l'impact sur l'environnement, la santé et la sécurité du personnel au cours de l'installation et de l'entretien, à condition qu'ils n'aient pas été contaminés par des substances dangereuses.

Le personnel responsable de l'élimination/récupération doit être qualifié et équipé d'équipements de protection individuelle appropriés (EPI), en fonction de la taille du produit et du type d'utilisation pour lequel l'appareil a été conçu. La gestion des déchets générés durant l'installation, l'entretien ou du fait de l'élimination du produit, est régie par la législation applicable dans le pays où le produit est installé, dans tous les cas, il convient d'appliquer les dispositions générales suivantes :

- Les composants métalliques (aluminium/acier) peuvent être réutilisés comme des matières premières ;
- Les joints/éléments d'étanchéité contaminés par des liquides provenant d'autres matériaux et de la lubrification, doivent être éliminés.
- Le matériel d'emballage livré avec le produit doit être envoyé à la déchetterie disponible dans le pays.